





-  System bluEvolution
-  System Brüggmann
-  System Salamander

SALAMANDER[®]
INDUSTRIE // PRODUKTE

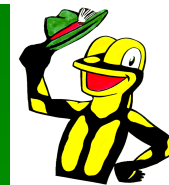

Раді вітати Вас на семінарі
SALAMANDER
у столиці України
із теплим привітом з
дружньої Баварії

24 листопада 2015 р.



HEBESCHIEBETÜR

система підйомно-розсувних дверей



SALAMANDER Türkheim

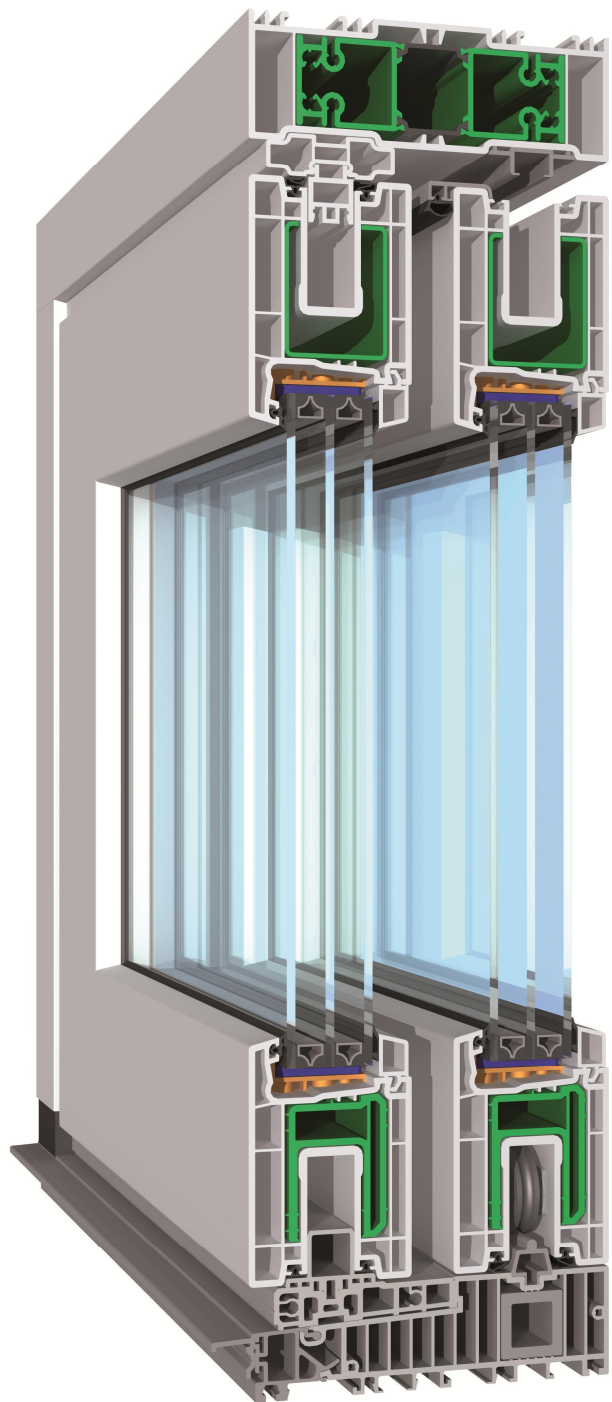

ВІДКРИЙ СВОЮ КІМНАТУ



ДЛЯ НОВИХ ГОРИЗОНТІВ

**ЧОМУ ВАМ ВИГІДНО ПРОДАВАТИ
HEBESCHIEBETÜR ВІД
SALAMANDER?**





SALAMANDER[®]
I N D U S T R I E // P R O D U K T E

15

**найважливіших аргументів
на нашу спільну користь**

HEBESCHIEBETÜR ВІД SALAMANDER

**Зупиняючи свій вибір на профільних системах
SALAMANDER, Ви отримуєте не тільки**

- бездоганну якість,
- тепло, тишу, чистоту, естетику,
- позитивні емоції,
- оперативний німецький сервіс,
- відчуття безпеки,
- збереженість нервових клітин...

але й більш вагомі переваги!



SALAMANDER[®]
I N D U S T R I E // P R O D U K T E

#1:

ТРАДИЦІЇ Й ДОСВІД

HEBESCHIEBETÜR ВІД SALAMANDER

Salamander — це всесвітньо відомий бренд.

Він не потребує реклами.

Працюючи з брендовим продуктом,

Ви відчуваєте свою значимість

і статус компанії, в якій працюєте.





SALAMANDER 
SALAMANDER

HEBESCHIEBETÜR BİD SALAMANDER

/// SBL - Salamander Bonded Leather

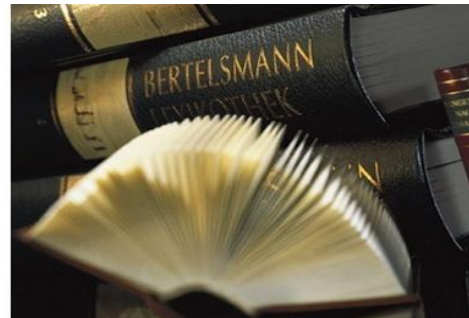
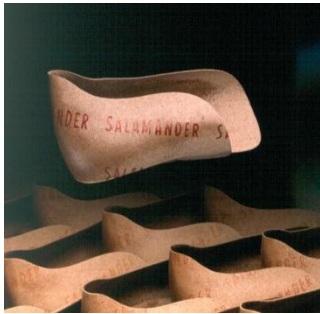

HEBESCHIEBETÜR BID SALAMANDER



ДАТИ Й ФАКТИ

Brüggmann
57 лет
традиций

SALAMANDER
42 года
опыта

SIP GmbH
14 лет
вместе

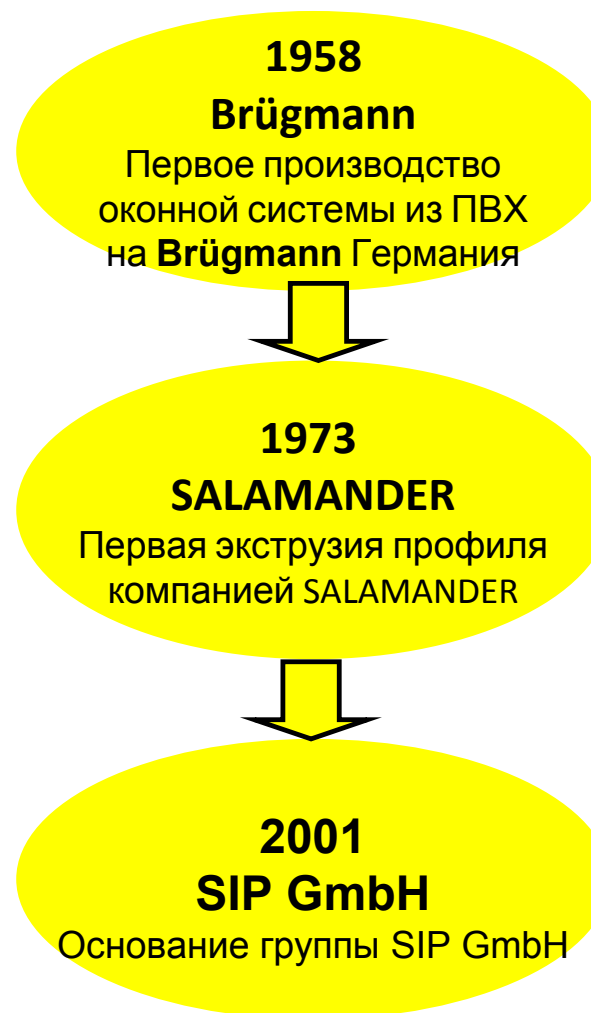

HEBESCHIEBETÜR ВІД SALAMANDER

/// Window & Doors systems

 System Brügmann

 System Salamander

 System bluEvolution

**Бренд Salamander представлений більш ніж у 70
країнах світу та має філіали у 7 країнах.
Працюючи з продуктами Salamander, Ви стаєте
частиною могутньої всесвітньо відомої корпорації –
частиною сім'ї Salamander.**



SIP-Gruppe in Europa

- **ВИРОБНИЦТВО**
- **СКЛАДИ**

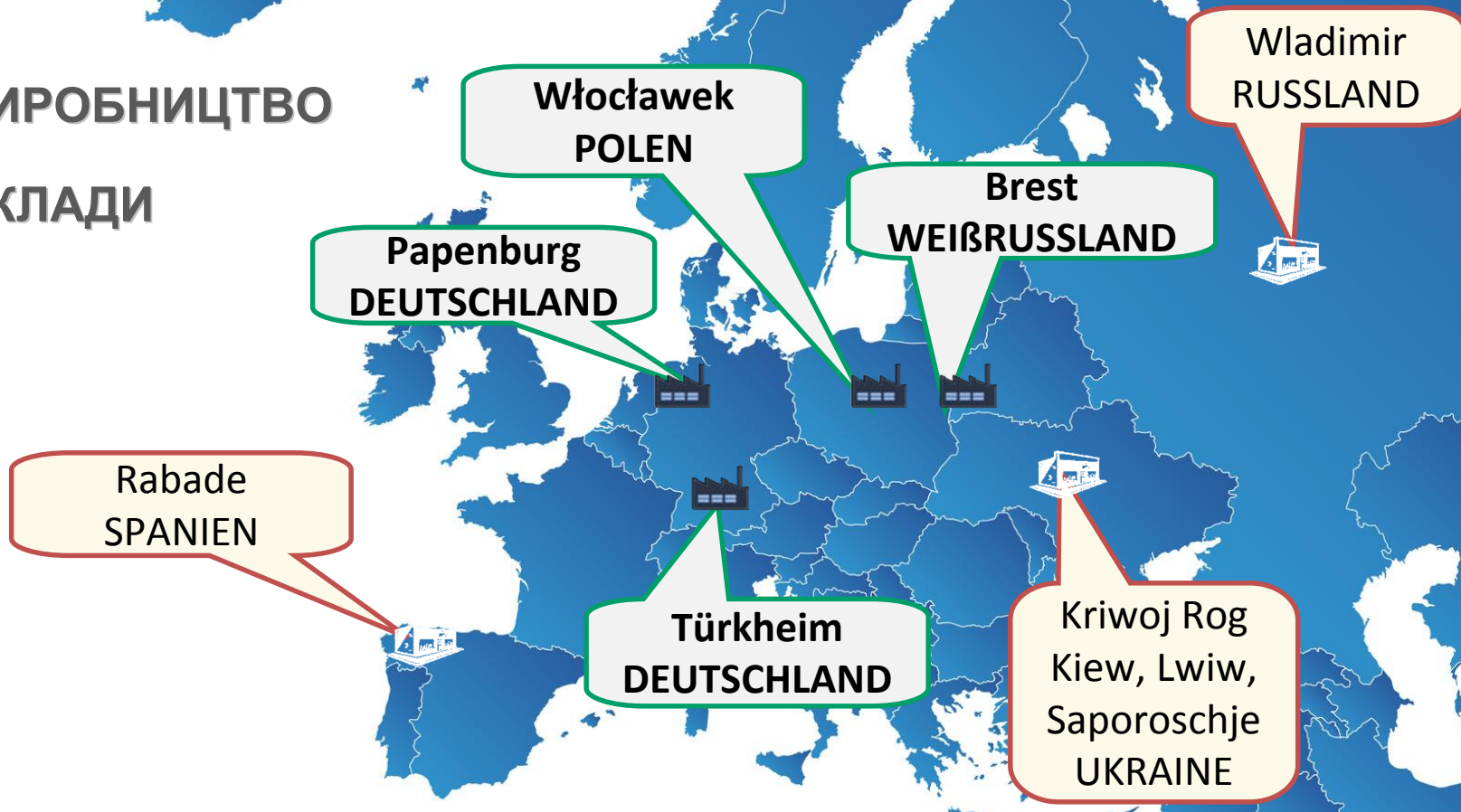

HEBESCHIEBETÜR VİD SALAMANDER

ЗАВОДИ SALAMANDER



HEBESCHIEBETÜR VİD SALAMANDER



SALAMANDER[®]
DECKING, FENCE & FACADE
MADE OF
Resysta[®]



HEBESCHIEBETÜR BİD SALAMANDER



SALAMANDER[®]
I N D U S T R I E // P R O D U K T E

#2:

БАГАТА ПРОПОЗИЦІЯ

HEBESCHIEBETÜR ВІД SALAMANDER

**Системи Salamander виготовлені із врахуванням
запитів найширшої клієнтської аудиторії.
В асортименті готової продукції є вироби
від економ-класу до елітного рівня, що дозволяє Вам
задовольнити потреби практично будь-якого клієнта,
що звертається до Вашого офісу.**



Schiebetüren HST und JetLine

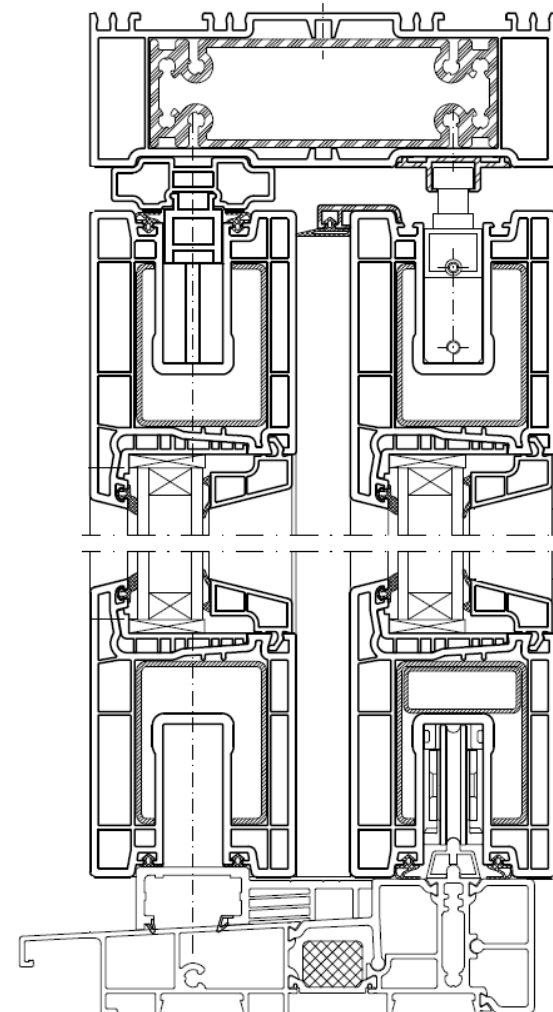

HEBESCHIEBETÜR VON SALAMANDER



SALAMANDER[®]

I N D U S T R I E // P R O D U K T E

#3:

ЯКІСТЬ

HEBESCHIEBETÜR VİD SALAMANDER

**Salamander — це продукти,
що відомі високим рівнем своєї якості.**

**Менеджер, який впевнений у якості свого продукту,
продає його легко і з упевненістю в тому, що клієнт буде
однозначно задоволений здійсненим придбанням.**



Практично повна відсутність рекламацій створює позитивний імідж компанії та її відмінну репутацію, що є одним із найголовніших факторів, які спонукають клієнта укласти договір саме на купівлю продуктів марки Salamander.



**Клієнт, що придбав собі продукт від Salamander,
буде неодмінно рекомендувати його
своїм знайомим та друзям, а це означає,
що кількість Ваших нових клієнтів, які звернулися за
його рекомендацією, буде неухильно зростати.**





HEBESCHIEBETÜR BİD SALAMANDER



SALAMANDER[®]
I N D U S T R I E // P R O D U K T E

#4:

**ГРАНДІОЗНА
ЕНЕРГОЕФЕКТИВНІСТЬ**

HEBESCHIEBETÜR ВІД SALAMANDER



ТЕРМО REVOLUTION

у галузі підйомно-розсувних дверей

ДЛЯ ДОСЛІДНОГО ЗРАЗКА У СХЕМІ А 2200 x 1480 мм

$$U_f = 1,5 \text{ W/m}^2 \cdot \text{K}$$

$$R_f = 0,67 \text{ W}^* \text{m}^2 \text{K}$$

(розраховано як зворотний показник)

HEBESCHIEBETÜR VON SALAMANDER



**ПІДТВЕРДЖЕНО ПРОТОКОЛОМ ВИПРОБУВАННЯ
ІНСТИТУТУ РОЗЕНХАЙМА (БАВАРІЯ)**



А отже, у Вашій оселі комфортний затишок сприятиме Вашій родині в будь-яку пору року, а у гаманці протягом року додасться кілька хрустких банкнот високого номіналу із зображенням епічних європейських мостів – як приємний наслідок економії на опаленні взимку та на кондиціонуванні літом.

HEBESCHIEBETÜR VІD SALAMANDER



SALAMANDER[®]
I N D U S T R I E // P R O D U K T E

#5:

**СТАБІЛЬНІСТЬ
ТА ДОВГОВІЧНІСТЬ**

HEBESCHIEBETÜR VİD SALAMANDER

Наша конструкція надійно опирається на термічно загартований поріг, а всю статику переймають на себе навіки механічно скручені між собою дві вертикальні й одна горизонтальна царги – помпезних габаритів рами монтажною шириною 172 мм, посилені стабільним алюмінієвим армуванням.



Montage

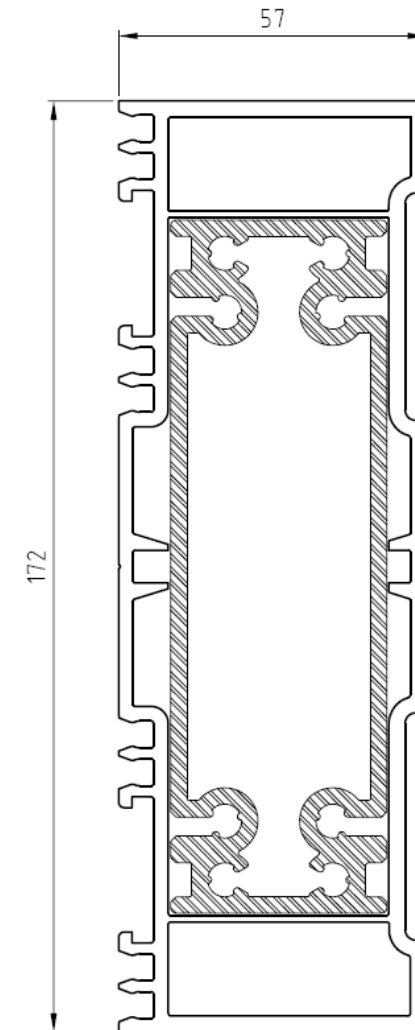
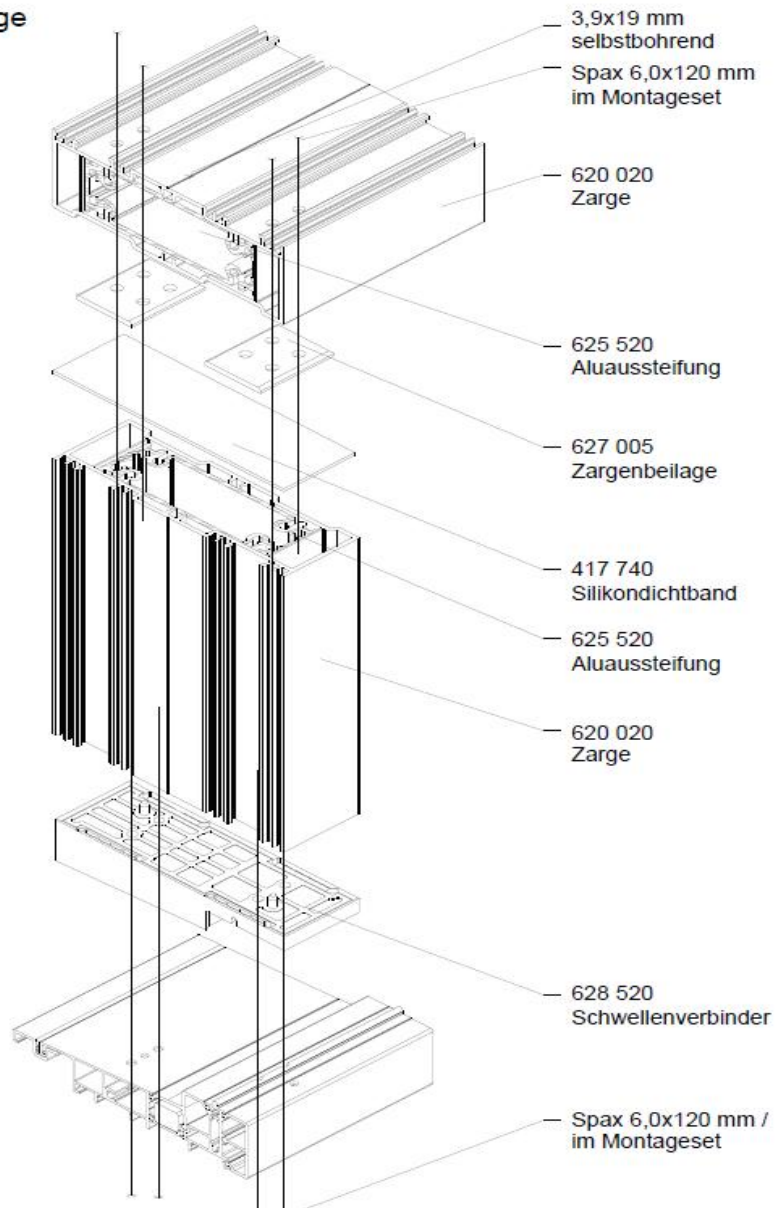

За більш ніж 10 років продажів системи HST від Salamander ми жодного разу не стикались із суттєвими рекламациями. І ніяких післяпродажних регулювань! Все, чого варто для цього й надалі дотримуватись, – це збирання системи за перевіреною технологією та єдиновірний монтаж (ідеально рівна підлога).





SALAMANDER[®]
I N D U S T R I E // P R O D U K T E

#6:

**ЛЕГКІСТЬ
УПРАВЛІННЯ**

HEBESCHIEBETÜR ВІД SALAMANDER

За допомогою роликів і направляючих ми вдихаємо нове рухоме життя в наших давніх знайомих – стулок із фальцем SALAMANDER Streamline зі вже відомою шириною 76 мм та максимальним склопакетом 48 мм.

В залежності від обраної схеми конструкції, таких стулок може бути від двох до чотирьох.



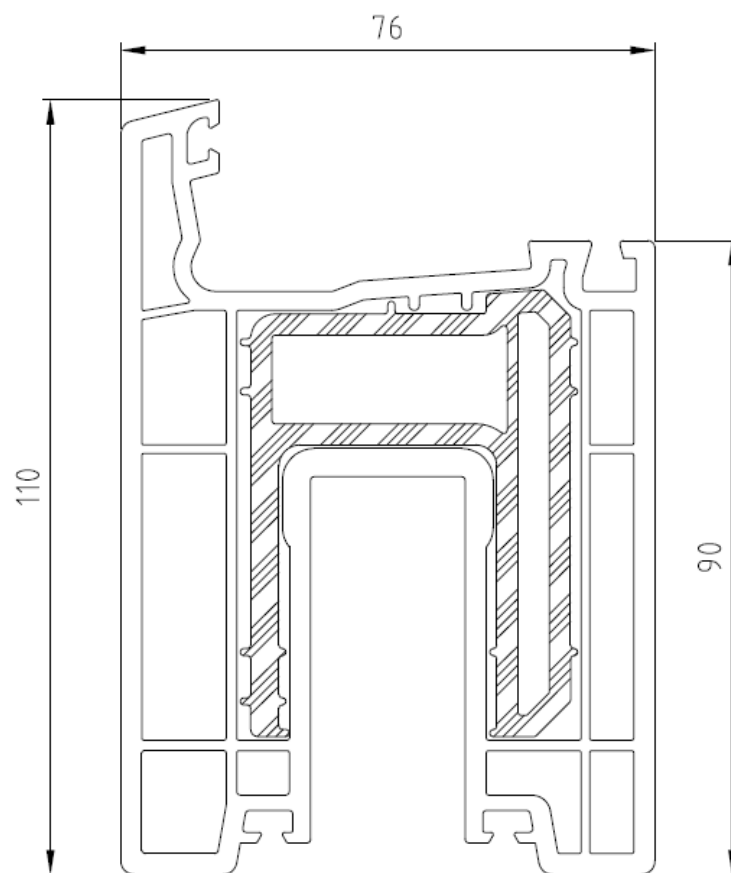
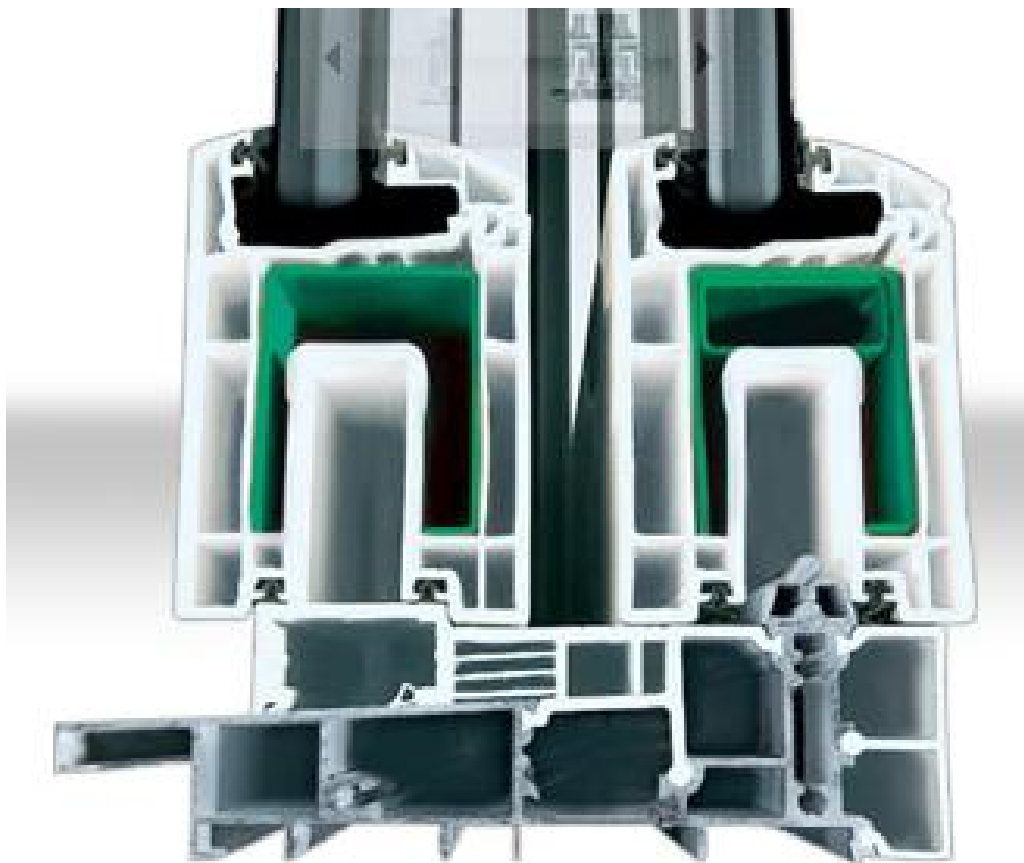

При цьому, завдяки вправній роботі фурнітури, такими гігантськими й мегатяжкими (вагою до 300 кг) стулками може вдало керувати навіть тендітна дівчина.





SALAMANDER[®]
I N D U S T R I E // P R O D U K T E

#7:

**ФУНКЦІОНАЛЬНІСТЬ
НА БУДЬ-ЯКИЙ СМАК**

HEBESCHIEBETÜR VİD SALAMANDER

Варіанти збирання НСТ

Schema A
links

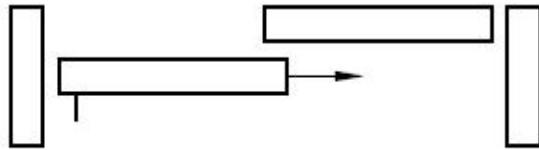

Schema A
rechts

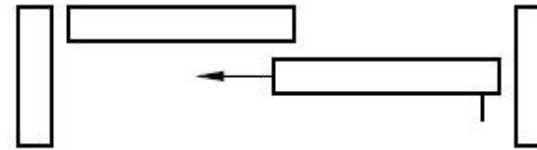

Schema G

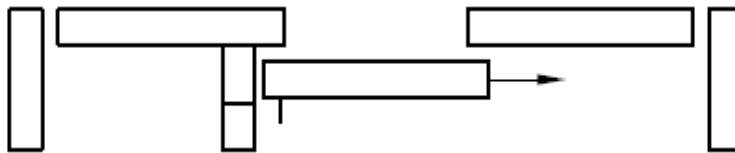

Schema C

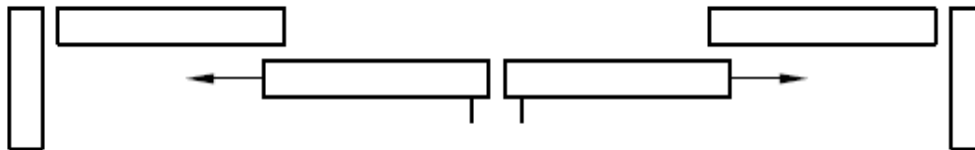

НОВИНКА з 2013

Schema D
links

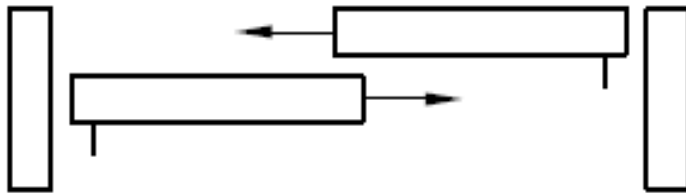

Schema D
rechts



Схема А – дві ступки, одна з яких рухома.

Схема D – обидві ступки рухомі.

Схема G – три ступки, дві з яких рухомі.

Схема C – чотири ступки, дві з яких рухомі.

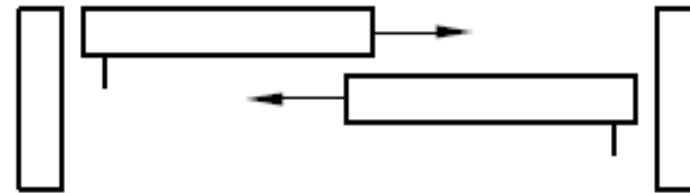

SALAMANDER[®]
I N D U S T R I E // P R O D U K T E

#8:

**ВРАЖАЮЧІ
ГАБАРИТИ**

HEBESCHIEBETÜR ВІД SALAMANDER

Максимальні розміри конструкції

Тип	Ширина	Висота	Макс. площа
біла	6000 мм	2500 мм	13,5 м2
декор	5000 мм	2300 мм	11,5 м2



**Загальні розміри конструкції за шириною реально
обмежені довжиною штанги царги – 6,5 м,
а за висотою – позначкою у 2,75 м.**





SALAMANDER[®]
I N D U S T R I E // P R O D U K T E

#9:

**ЕСТЕТИКА ТА
БЕЗДОГАННИЙ ВИГЛЯД**

HEBESCHIEBETÜR VİD SALAMANDER

**Більше жодних відкритих порогів!
HST виглядає збалансовано та гармонійно,
забезпечуючи Ваш гарний настрій та комфорт.**





SALAMANDER[®]

I N D U S T R I E // P R O D U K T E

#10:

ШИРОКА

КОЛЬОРОВА ГАМА

HEBESCHIEBETÜR ВІД SALAMANDER

Підйомно-розсувні дверні конструкції SALAMANDER доступні як в автентичному суто саламандрівському сніжно-білому кольорі, так і в багаточисельних варіаціях одно- та двосторонньої ламінації під дерево двадцяти порід та під алюміній будь-яких відтінків.



Стандартные цвета (5):



Спец. декор:





SALAMANDER[®]
I N D U S T R I E // P R O D U K T E

#11:

**ГАРМОНІЯ З ВАШОЮ
ТЕРАСОЮ**

HEBESCHIEBETÜR VİD SALAMANDER

Чудовим доповненням до підйомно-розсувних дверей SALAMANDER Hebeschiebetür як виходу з будинку на балкон, лоджію чи терасу (а ще краще з басейном) стануть системи терасних дощок SALAMANDER Luchi-Wood, що у сукупності має гармонійний вигляд та переконливий естетичний дизайн.







SALAMANDER[®]
I N D U S T R I E // P R O D U K T E

#12:

ЕКОЛОГІЧНІСТЬ

HEBESCHIEBETÜR ВІД SALAMANDER

Досягненням системи SALAMANDER Hebeschiebetür вважається їх екологічність, бо ж виготовлені вони на все тому ж заводі-красені SALAMANDER в Баварії на схилах Альпійських гір із чистих компонентів та з використанням власної природної гідроелектроенергії.



При збиранні конструкцій SALAMANDER Hebeschiebetür не використовуються жодних хімічних речовин (окрім хіба що силікону для надійної герметизації), тобто ніяких лаків, фарб, клеїв, просочень тощо, що робить наші конструкції більш екологічними за подібні вироби із дерев'яного бруса, і це не враховуючи той факт, що жодну рослину не було скривджено при виготовленні профілю системи SALAMANDER Hebeschiebetür.



SALAMANDER[®]
I N D U S T R I E // P R O D U K T E

#13:

**ПРОСТОТА
РОЗРАХУНКУ**

HEBESCHIEBETÜR ВІД SALAMANDER

НЕОБХІДНІ ПРОФІЛІ

System Salamander: Hebeschiebetür

HST-003
Stand: 08/2013

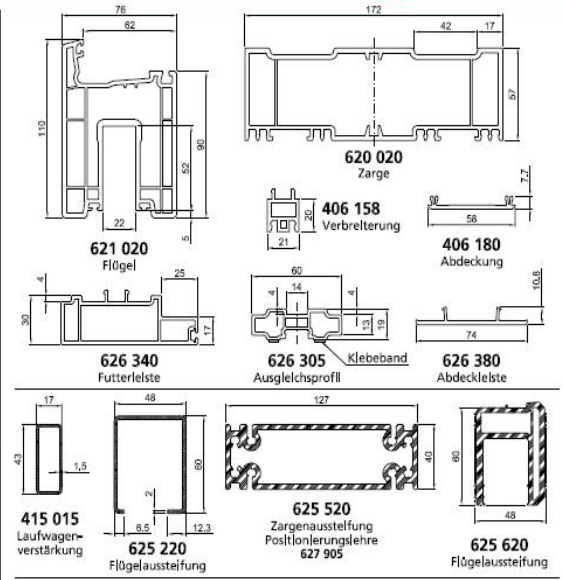
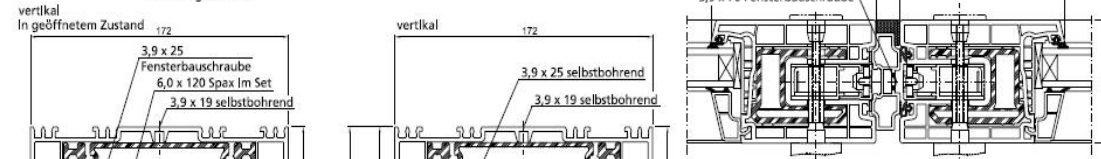
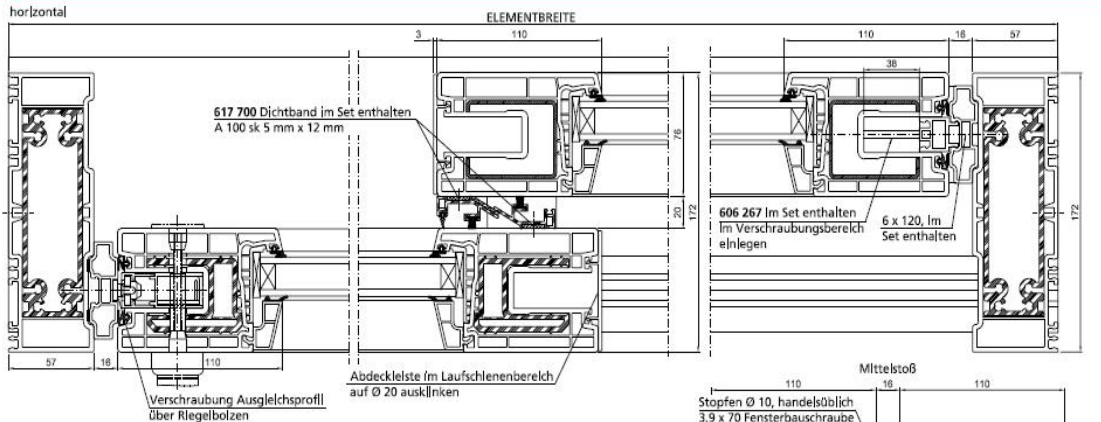

Montagepaket 627 910

Fa. GU 934 K
Fa. Siegenia 300 KF

Bezeichnung	Artikel-Nr.	Menge
Gleiterauflagen	627 010	4 Stk.
Zargenbellage	627 005	4 Stk.
Abdeckkappe	627 020	2 R / 2 L
Dichtblock	624 906	1 R / 1 L
Distanzhalter	406 267	2 / 38 mm
Schwellenverbinder	628 520	2 Stk.
Siegenia oder GU	417 742	8,5 m
Silikonlichtband	417 740	0,4 m
Strelldichtung	604 930	2,5 m
Bürstendichtung	604 909	5 m
Schlauchdichtung	DF0150	6 m
Flügelichtung	414 080	25 m
Dichtblock oben	624 907	2 R / 2 L
Dichtblock	624 908	1 Stk.
Dichtblock unten	624 908	2 Stk.
Wasserabweiser	624 910	1 Stk.
Senkkopfschraube	408 915	16 Stk.
Vorkompr. Dichtband	617 700	6 m

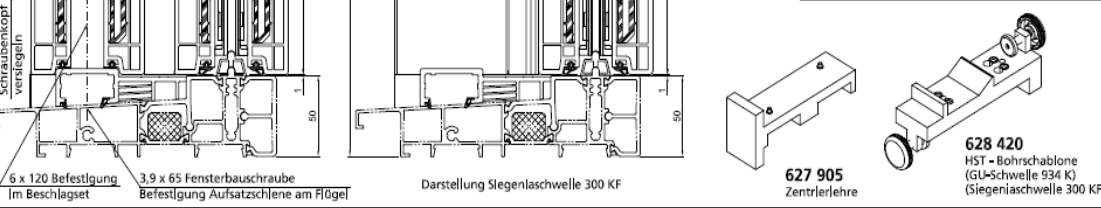
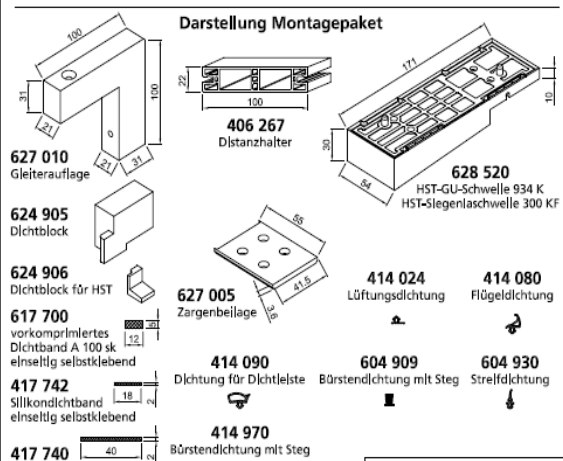

Technische Änderungen vorbehalten

Maßstab 1:1 (1:2) (Brennführungsmaß)

SALAMANDER
INDUSTRIEPRODUKTE

ДОДАТКОВІ ПРОФІЛІ Schema D

System Salamander: Hebeschiebetür

Schema D

HST-004_SD

Stand: 08/2013

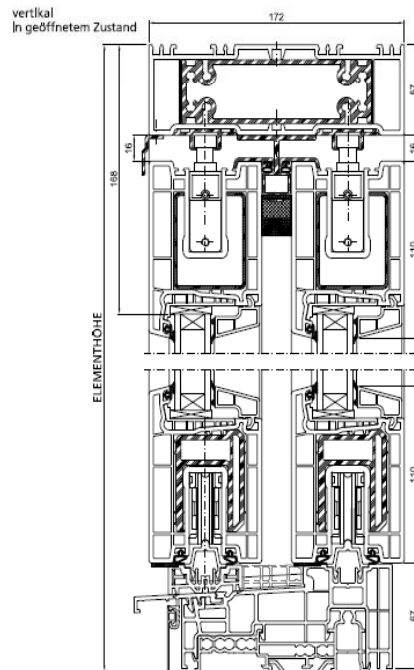
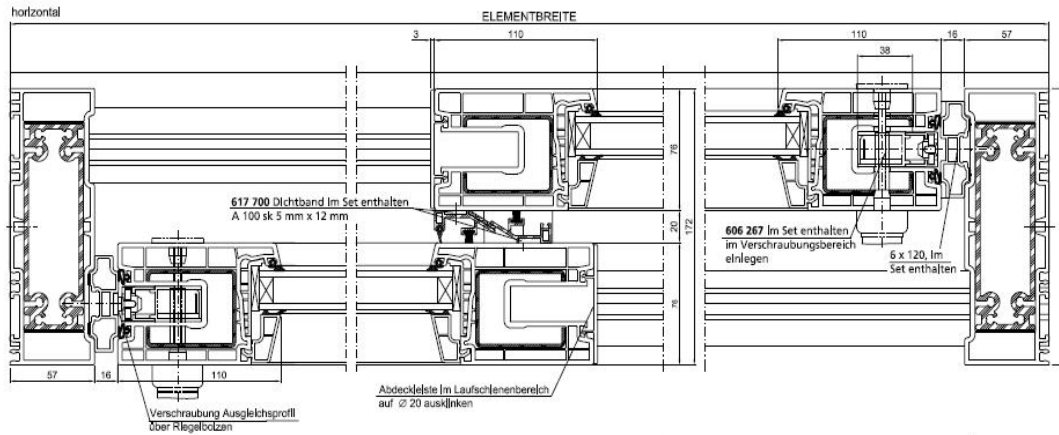

Darstellung Schwelle GU-934 K

Montagepaket 627 910		
Fa. GU 934 K		
Fa. Siegenla 300 KF		
Bezeichnung	Artikel-Nr.	Menge
Gleiterauflagen	627 010	4 Stk.
Zargenbellage	627 005	4 Stk.
Abdeckkappe	627 020	2 R / 2 L
Dichtblock	624 906	1 R / 1 L
Distanzhalter	406 267	2 / 38 mm
Schwellenverbinder	628 520	2 Stk.
Siegenla oder GU	417 742	8,5 m
Silikonlichtband	417 740	0,4 m
Strahlendichtung	604 930	2,5 m
Bürstendichtung	604 909	5 m
Schlauchdichtung	DF0150	6 m
Flügelichtung	414 080	25 m
Dichtblock oben	624 907	2 R / 2 L
Dichtblock	624 908	1 Stk.
Dichtblock unten	624 909	2 Stk.
Wasserabwelser	624 910	1 Stk.
Senkkopfschraube	408 615	16 Stk.
Vorkompr., Dichtband	617 700	6 m

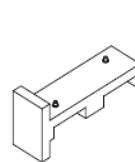

627 905
Zentrierlehre

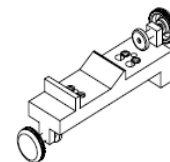

628 420
HST - Bohrerschablone
(GU-Schwelle 934 K)
(Siegeniaschwelle 300 KF)

Alu-Zusatzprofile



626 607
Dichtleiste,
Schema D

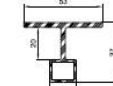

626 608
Führungsschiene
Mitte oben



216 650
Wetterschenkel HT

Zusatzteile



627 020
Abdeckkappe
(rechts / links)

Dichtungen

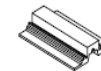

624 909
Dichtblock unten



417 742
Silikonlichtband



624 907
Dichtblock oben



624 910
Wasserabwelser

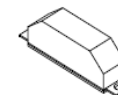

624 908
Dichtblock



414 080
Flügelichtung



DF0150
Schlauchdichtung
(schwarz)



SALAMANDER[®]
I N D U S T R I E // P R O D U K T E

ДЯКУЮ ЗА УВАГУ!



Salamander Industrie-Produkte GmbH

Jakob-Sigle-Straße 58

86842 Türkheim

T: 08245 / 52 – 0

F: 08245 / 52 – 359

Web: www.sip.de